



ROMÂNIA
JUDEȚUL SUCEAVA - COMUNA BOSANCI

Str. Sucevei nr. 1, tel. 0230527001, fax. 0230527276
www.comunabosanci.ro, primariabosanci@yahoo.com



Nr. din

F.11 (pag. 1)

AUTORIZAȚIE DE CONSTRUIRE / DESFIINȚARE

NR. 24 din 19.06.2020

Urmare cererii adresate de ⁽¹⁾ David Florin-Cătălin și David Elena-Otilia
cu domiciliul/sediul ⁽²⁾ în județul Suceava mun./orașul/com. Bosanci
satul Bosanci sectorul _____ cod poștal 727045
str. Florilor nr. 28 bl. _____ sc. _____ et. _____ ap. _____
telefon/fax 0772/153300 e-mail _____
înregistrată la nr. 5906 din 17.06.2020

În conformitate cu prevederile Legii nr. 50/1991, privind autorizarea executării lucrărilor de construcții, cu modificările și completările ulterioare, se

AUTORIZEAZĂ

EXECUTAREA LUCRĂRILOR DE CONSTRUIRE / DESFIINȚARE pentru: ³⁾
Construire Anexă a exploatației agricole - magazie scule.

Pentru imobilul - teren și/sau construcții - situat în județul Suceava
comuna Bosanci satul Bosanci sectorul _____
cod poștal 727045 str. Ion Creangă nr. 112 bl. _____ sc. _____ et. _____ ap. _____
Cartea funciară/Fișa bunului imobil sau nr. cadastral ⁽⁴⁾ 32849
În valoare ⁽⁵⁾ de 900,00 lei.

În baza documentației tehnice - D.T. pentru autorizarea lucrărilor de construire
(D.T.A.C. + D.T.O.E.), respectiv de desființare a construcțiilor (D.T.A.D. + D.T.O.E.)
nr. ⁽⁶⁾ 20/mai/2020 elaborat de B.I.A. Doina Cocerhan
cu sediul în județul Suceava municipiul/orașul/comuna Suceava
sectorul/satul _____ cod poștal _____
strada _____ nr. _____ bl. _____ sc. _____ ap. _____, respectiv de Doina Cocerhan
arhitect/conducător arhitect cu drept de semnătură, înscris în Tabloul Național al Arhitecților cu
nr. 670, în conformitate cu prevederile Legii nr. 184/2001 privind organizarea și exerci-
tarea profesiei de arhitect, republicată, aflat în evidența Filialei teritoriale a Ordinului Arhitecților
din România.

CU PRIVIRE LA AUTORIZAREA EXECUTĂRII LUCRĂRILOR SE FAC URMĂTOARELE PRECIZĂRI:

A. DOCUMENTAȚIA TEHNICĂ - D.T. (D.T.A.C. + D.T.O.E. sau D.T.A.D.) - vizată spre neschimbare - împreună cu toate avizele și acordurile obținute, precum și punctul de vedere/actul administrativ al autorității competente pentru protecția mediului, face parte integrantă din prezenta autorizație.

Nerespectarea întocmai a documentației tehnice - D.T. vizată spre neschimbare (inclusiv a avizelor și acordurilor obținute), constituie infracțiune/contravenție, după caz, în temeiul art. 24 alin. (1), respectiv art. 26 alin. (1) din Legea 50/1991 privind autorizarea executării lucrărilor de construcții, republicată.

În conformitate cu prevederile art. 7 alin. (15) - (15¹) din Legea nr. 50/1991 și cu respectarea legislației pentru aplicarea Directivei Consiliului 85/337/CEE (Directiva EIA) privind evaluarea efectelor anumitor proiecte publice și private asupra mediului, în situația în care în timpul executării lucrărilor și numai în perioada de valabilitate a autorizației de construire survin modificări de temă privind lucrările de construcții autorizate, care conduc la necesitatea modificării acestora, titularul are obligația de a solicita o nouă autorizație de construire.

B. TITULARUL AUTORIZAȚIEI ESTE OBLIGAT:

1. să anunțe data începerii lucrărilor autorizate, prin trimiterea înștiințării conform formularului anexat autorizației (formularul - model F.13) la autoritatea administrației publice locale emitentă a autorizației;
2. să anunțe data începerii lucrărilor autorizate, prin trimiterea înștiințării conform formularului anexat autorizației (formularul - model F.14) la inspectoratul teritorial în construcții, împreună cu dovada achitării cotei legale de 0,1% din valoarea autorizată a lucrărilor de construcții și instalații aferente acestora;
3. să anunțe data finalizării lucrărilor autorizate, prin trimiterea înștiințării conform formularului anexat autorizației (formularul - model F.15) la inspectoratul teritorial în construcții, odată cu convocarea comisiei de recepție;
4. să păstreze pe șantier, în perfectă stare, autorizația de construire și documentația tehnică - D.T. vizată spre neschimbare, împreună cu Proiectul Tehnic - P.Th și Detaliile de execuție pentru realizarea lucrărilor de construcții autorizate, pe care le va prezenta la cererea organelor de control, potrivit legii, pe toată durata executării lucrărilor;
5. în cazul în care, pe parcursul execuției lucrărilor, se descoperă vestigii arheologice (fragmente de ziduri, ancadrame de goluri, fundații, pietre cioplite sau sculptate, oseminte, inventar monetar, ceramic, etc.) să sisteze executarea lucrărilor, să ia măsuri de pază și de protecție și să anunțe imediat emitentul autorizației, precum și Direcția județeană pentru cultură, culte și patrimoniu;
6. să respecte condițiile impuse de utilizarea și protejarea domeniului public, precum și de protecție a mediului, potrivit normelor generale și locale;
7. să transporte la Centrele de reciclare, materialele care nu se pot recupera sau valorifica, rămase în urma executării lucrărilor de construcții;
8. să desfășoare construcțiile provizorii de șantier în termen de _____ zile de la terminarea lucrărilor;
9. la începerea execuției lucrărilor, să monteze la loc vizibil "Panoul de identificare a investițiilor" (vezi anexa nr. 8 la normele metodologice);
10. la finalizarea execuției lucrărilor, să monteze "Plăcuța de identificare a investiției";
11. în situația nefinalizării lucrărilor în termenul prevăzut de autorizație, să solicite prelungirea valabilității acesteia, cu cel puțin 15 zile înaintea termenului de expirare a valabilității autorizației de construire/desființare (inclusiv durata de execuție a lucrărilor);
12. să prezinte "Certificatul de performanță energetică a clădirii" la efectuarea recepției la terminarea lucrărilor;
13. să solicite "Autorizația de securitate la incendiu" după efectuarea recepției la terminarea lucrărilor sau înainte de punerea în funcțiune a clădirilor pentru care s-a obținut "Avizul de securitate la incendiu";
14. să regularizeze taxa de autorizare ce revine emitentului, precum și celelalte obligații de plată ce îi revin, potrivit legii, ca urmare a realizării investiției;
15. să declare construcțiile proprietate particulară realizate, în vederea impunerii, la organele financiare teritoriale sau la unitățile subordonate acestora, după terminarea lor completă și nu mai târziu de 15 zile de la data expirării termenului de valabilitate a autorizației de construire/desf. (inclusiv durata de execuție).

C. Durata de execuție a lucrărilor este de 12 luni, calculată de la data începerii efective a lucrărilor (anunțată în prealabil), situație în care perioada de valabilitate a autorizației se extinde pe întreaga durată de execuție a lucrărilor autorizate.

D. Termenul de valabilitate a autorizației este de 12 luni de la data emiterii, interval de timp în care trebuie începute lucrările de execuție autorizate.

PRIMAR,

Miron Neculai

L.S.





SECRETAR,

Bujorean Gheorghe

ARHITECT ȘEF*)

cons. asist.

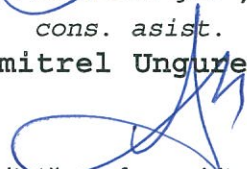
Dumitreț Ungureanu



Taxa de autorizare în valoare de 5,00 lei, a fost achitată conform chitanței numărul 6606 din 17.06.2020.

Prezenta autorizație a fost transmisă solicitantului direct/~~prin poștă~~ la data 19.06.2020 însoțită de 1 exemplar(e) din documentația tehnică - D.T., împreună cu avizele și acordurile obținute, vizate spre neschimbare.

În conformitate cu prevederile Legii nr. 50/1991 privind autorizarea executării lucrărilor de construcții, republicată, cu modificările și completările ulterioare,

se prelungește valabilitatea Autorizației de construire/desființare de la data de _____ **până la data de** _____.

După această dată, o nouă prelungire a valabilității nu este posibilă, solicitantul urmând să obțină, în condițiile legii, o altă autorizație de construire/desființare.

PRIMAR,

L.S.

SECRETAR,

ARHITECT ȘEF*)

Data prelungirii valabilității: _____

Achitat taxa de: _____ lei, conform chitanței nr. _____ din _____

Transmis solicitantului la data de _____ direct/~~prin poștă~~.

(1) Numele și prenumele solicitantului

(2) Adresa solicitantului

(3) Denumirea lucrării, descrierea concisă a lucrărilor autorizate, precum și alte date extrase din D.T.A.C./D.T.A.D.

(4) Se completează cu datele extrase din Cartea Funciară sau din Fișa bunului imobil, după caz

(5) Valoarea lucrărilor, declarată de solicitant, înscrisă în cererea de autorizare, calculată în funcție de suprafața construită desfășurată a construcțiilor ori valoarea lucrărilor de construcții și instalații aferente din devizul general al investiției.

(6) Se completează cu denumirea/titlul, numărul și data elaborării documentației, precum și celelalte elemente de identificare.

*) Se va semna de arhitectul-șef sau, «pentru arhitectul-șef», de către persoana cu responsabilitate în domeniul amenajării teritoriului și urbanismul, specificându-se funcția și titlul profesional, după caz.

PLAN DE ÎNCADRARE

ÎN ZONĂ

Scara 1:5000

L-35-17-B-c-2-1

BOSANCI

PROPRIETAR: DAVID LAZAR

PARCELA: 32831 => 32849-32850

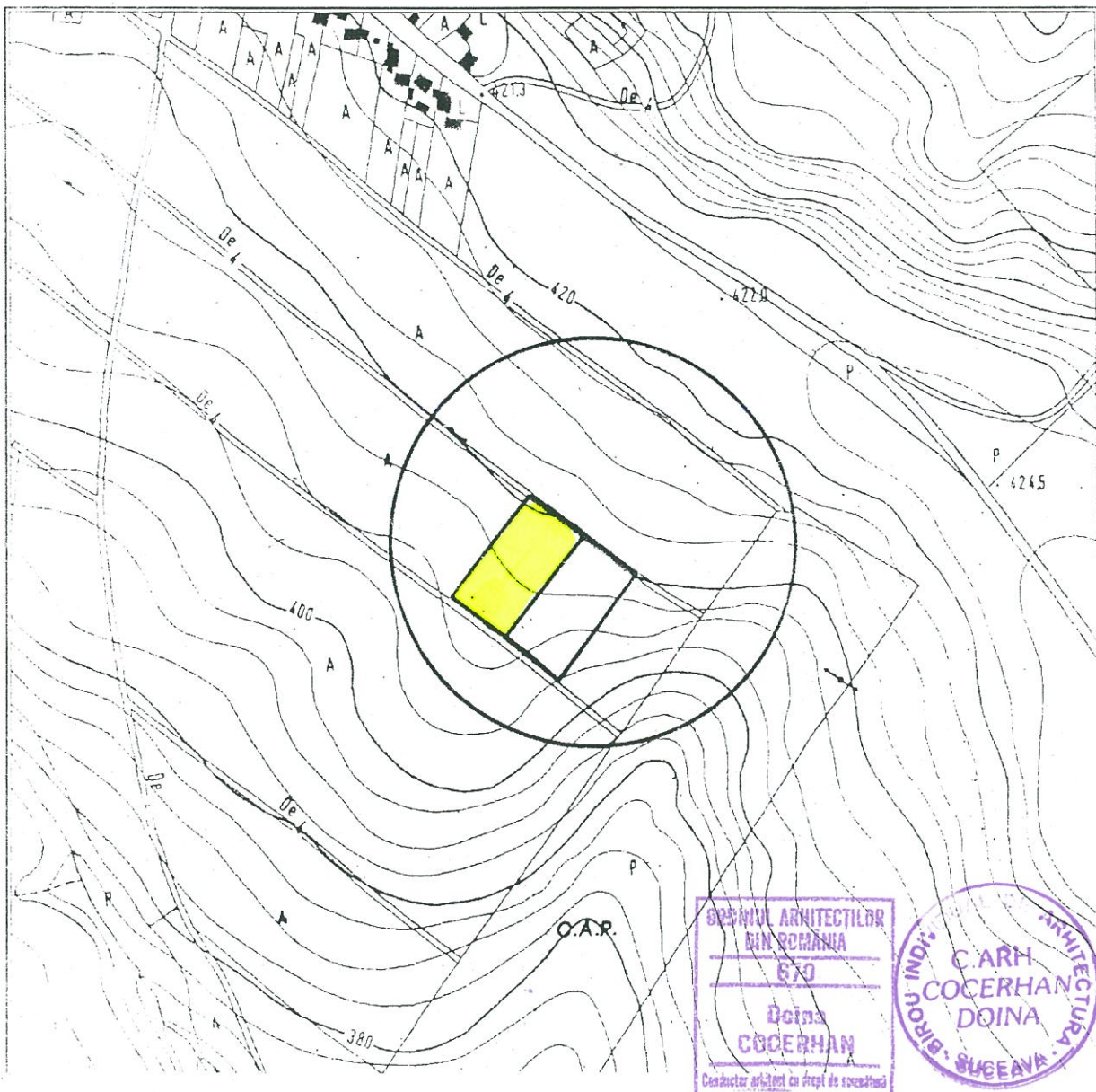

Verificator/ Expert	Nume	Semnătura	Cerința	Referat / Expertiză / Nr. / Dată	
BIROU INDIVIDUAL DE ARHITECTURĂ DOINA COCERHAN Autorizație nr.6, din 06.11.2003				Beneficiari:	Proiect nr.
				DAVID FLORIN - CĂTĂLIN și ELENA OTILIA	20
Specificatie	Nume	Semnătura	Scara:	Titlu proiect: Construire anexă pentru exploatație agricolă	
Șef proiect	c.arh. D. Cocerhan		1/5000	sat Bosanci, comuna Bosanci, județul Suceava	
Proiectat	c.arh. D. Cocerhan		Data:	Titlu planșă:	
Desenat	c.arh. D. Cocerhan		05/2020	Plan de încadrare în zonă	
					Faza: Planșa nr.
					D.T.A.C. A 1

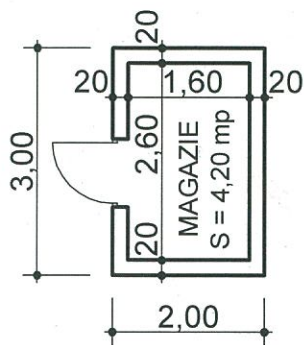

PLAN ANEXĂ SC. 1/100

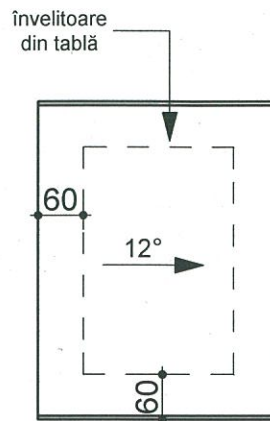

PLAN ÎNVELITOARE SC. 1/100

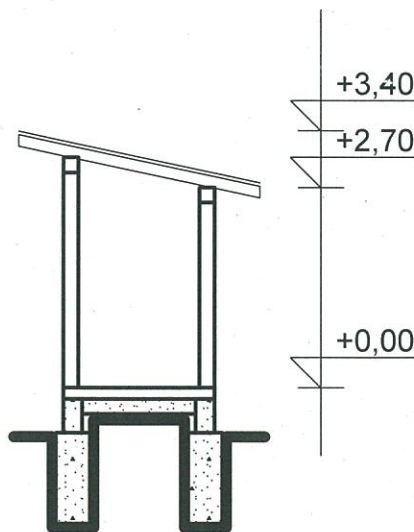

SECȚIUNE ANEXĂ SC. 1/100



Verificator/ Expert	Nume	Semnătura	Cerința	Referat / Expertiză / Nr. / Dată
BIROU INDIVIDUAL DE ARHITECTURĂ DOINA COCERHAN Autorizație nr.6, din 06.11.2003				Beneficiari: DAVID FLORIN - CĂTĂLIN și ELENA OTILIA
				Proiect nr. 20
Specificație	Nume	Semnătura	Scara:	Titlu proiect: Construire anexă pentru exploatație agricolă
Șef proiect	c.arh. D. Cocerhan	<i>[Signature]</i>	1/100	sat Bosanci, comuna Bosanci, județul Suceava
Proiectat	c.arh. D. Cocerhan	<i>[Signature]</i>	Data:	Faza:
Desenat	c.arh. D. Cocerhan	<i>[Signature]</i>	05/2020	D.T.A.C.
				Titlu planșă: Plan, plan învelitoare și secțiune anexă
				Planșa nr. A 3